

BIG BLASTER® XHV 6'' Luftkanone

BIG BLASTER® XHV Luftkanonen erzeugen eine gleichmäßige aber leistungsfähige Entladung komprimierter Luft um Materialansammlungen zu vermeiden und dadurch den Materialfluss wirksam zu verbessern.

Mit der elastomerfreien Konstruktion und dem innovativen Metallkolbensitz, wobei Kolben und Kolbensitz aus Metall bestehen, bieten BIG BLASTER® XHV Luftkanonen eine optimale Performance. Durch den niedrigen Wartungsbedarf und die Hochgeschwindigkeitsentladung sind BIG BLASTER® XHV Luftkanonen in Hochtemperaturanlagen und bei den meisten schwierigen Materialien einsetzbar.

BIG BLASTER® XHV Luftkanonen sind für schwierigste Anwendungen bestimmt, in denen die Belastungen durch hohe Betriebstemperaturen und heiße Gase die Leistung beeinflussen können. Sie wurden erfolgreich eingesetzt an Vorwärmern für Zementöfen in denen Temperaturen von bis zu 1370 °C erreicht werden.

Vorteile

- **Effektive Verbesserung des Materialflusses**
Durch die Hochgeschwindigkeitsentladung der gespeicherten Luft wird der Materialfluss wirksam verbessert.
- **Widersteht hohen Temperaturen**
Die elastomerfreie Konstruktion erhöht die Standzeiten an Vorwärmern für Zementöfen und anderen Hochtemperaturanwendungen.
- **Minimale Wartung**
Ein kurzer Kolbenhub und der innovative Metallkolbensitz erhöhen die Standzeiten und halten die Wartungskosten niedrig.
- **200,000 Abschüsse garantiert**
Lebenslanger kostenloser Austausch aller beweglichen Teile.



Leistungsdaten

Modell	Füllzeit* in Sekunden	Entladezeit** in Sekunden	Lautstärkepegel*** in dBA bei X bar		
			5 bar	6 bar	7 bar
BB6-50	39,75	0.35	75	80	80
BB6-100	73,75	0.40	90	93	94
BB6-150	135,00	0.66	92	94	95
BB6-200	155,00	0,92	93	94	95
BB6-300	261.75	1.26	93	95	96

* Standardfüllzeit, um bei einem Druck von 6 bar und einem minimalen Luftzufluss von 1416 l/min den Behälter vollständig zu befüllen.

** Standardentladezeit, um bei einem Druck von 6 bar den Behälter vollständig zu entladen.

*** Lautstärkepegel bei einer Distanz von ca. 1,2 Metern bei einer Entladung in ca. 6 Tonnen Material mit einer Schüttdichte von ca. 1,6 kg/dm³.

Anmerkungen:

Technische Unterstützung, die Installation (mit Garantie) und Wartung der BIG BLASTER® XHV Luftkanonensysteme wird von Martin Engineering angeboten. Technische Zeichnungen der Luftkanonen sind über die technische Abteilung von Martin Engineering erhältlich.

Martin Engineering empfiehlt die Wände der Silos oder ähnlicher Lagerbehälter vor der Installation jeglicher BIG BLASTER® Luftkanonensysteme zu reinigen.

Für weitere Informationen lassen Sie sich von einem Vertreter von Martin Engineering oder ihrem lokalen Vertreter beraten.

Dimensionen in mm

Modell	Teilnr.	ØA	B	C	D	E	F	G
BB6-50	36260-050S10-DCP+E	Ø400	1022	G6"	538	426	446	2 x G1"
BB6-100	36260-100S10-DCP+E	Ø500	1185			524	544	
BB6-150	36260-150S10-DCP+E	Ø500	1445			524	544	
BB6-200	36260-200S10-DCP+E	Ø600	1385			621	641	
BB6-300	36260-300S10-DCP+E	Ø600	1745			621	641	

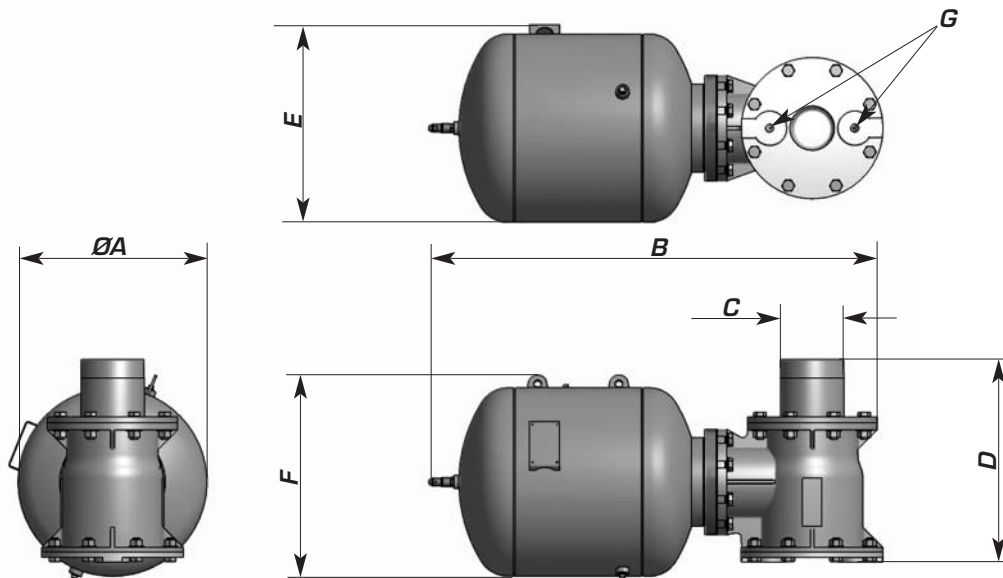

Teilenummer Erklärung - 36260 - AAABCC - DEF+E

AAA Behältergröße	B Flanschoptionen	CC Druckbereich	D Temperaturbereich	E Zulassungsart	F Ausführung
050 = 50 Liter 100 = 100 Liter 150 = 150 Liter 200 = 200 Liter 300 = 300 Liter	S = Schweißflansch F = Schraubflansch	10 = 10 bar	D = -30/+150°C	C = CE G = GOST-R	P = lackiert Z = verzinkt S = V2A

Luftvolumen unkomprimierter Luft* in Liter

Luftdruck in bar	BB6-50	BB6-100	BB6-150	BB6-200	BB6-300
1	50	100	150	200	300
4	200	400	500	800	1.200
6	300	600	700	1.200	1.800
8	400	800	1.000	1.600	2.400
10	500	1.000	1.500	2.000	3.000

* Normluft bei einer Temperatur von 15°C und einem Luftdruck von 1013 hPA.



Das XHV Aerator Ventil ist geschützt durch U.S. Patent Nr. 5,853,160.



MARTIN ENGINEERING GMBH
Hauptquartier Europa
In der Rehbach 14
D-65396 Walluf, Deutschland
Tel.: 0049 (0)6123 97820
Fax: 0049 (0)6123 75533
E-Mail: info@martin-eng.de
www.martin-eng.de