

BIG BLASTER® XHV 4'' Luftkanone

BIG BLASTER® XHV Luftkanonen erzeugen eine gleichmäßige aber leistungsfähige Entladung komprimierter Luft um Materialansammlungen zu vermeiden und dadurch den Materialfluss wirksam zu verbessern.

Mit der elastomerfreien Konstruktion und dem innovativen Metallkolbensitz, wobei Kolben und Kolbensitz aus Metall bestehen, bieten BIG BLASTER® XHV Luftkanonen eine optimale Performance. Durch den niedrigen Wartungsbedarf und die Hochgeschwindigkeits-Entladung sind BIG BLASTER® XHV Luftkanonen in Hochtemperaturanlagen und bei den meisten schwierigen Materialien einsetzbar.

BIG BLASTER® XHV Luftkanonen sind für schwierigste Anwendungen bestimmt, in denen die Belastungen durch hohe Betriebstemperaturen und heiße Gase die Leistung beeinflussen können. Sie wurden erfolgreich eingesetzt an Vorwärmern für Zementöfen in denen Temperaturen von bis zu 1370 °C erreicht werden.



Leistungsdaten

Modell	Füllzeit* in Sekunden	Entladezeit** in Sekunden	Lautstärkepegel*** in dBA bei X bar		
			5 bar	6 bar	7 bar
BB4-50	39.75	0.63	75	80	80
BB4-100	73.75	0.72	80	82	82
BB4-150	180.00	1.20	82	83	84
BB4-200	252.00	1.72	82	83	85
BB4-300	349.00	2.30	83	84	86

* Standardfüllzeit, um bei einem Druck von 6 bar und einem minimalen Luftzufluss von 1416 l/min den Behälter vollständig zu befüllen.

** Standardentladezeit, um bei einem Druck von 6 bar den Behälter vollständig zu entladen.

*** Lautstärkepegel bei einer Distanz von ca. 1,2 Metern bei einer Entladung in ca. 6 Tonnen Material mit einer Schüttdichte von ca. 1,6 kg/dm³.

Vorteile

- **Effektive Verbesserung des Materialflusses**
Durch die Hochgeschwindigkeitsentladung der gespeicherten Luft wird der Materialfluss wirksam verbessert.
- **Widersteht hohen Temperaturen**
Die elastomerfreie Konstruktion erhöht die Standzeiten an Vorwärmern für Zementöfen und anderen Hochtemperaturanwendungen.
- **Minimale Wartung**
Ein kurzer Kolbenhub und der innovative Metallkolbensitz erhöhen die Standzeiten und halten die Wartungskosten niedrig.
- **200,000 Abschüsse garantiert**
Lebenslanger kostenloser Austausch aller beweglichen Teile.

Anmerkungen:

Technische Unterstützung, die Installation (mit Garantie) und Wartung der BIG BLASTER® XHV Luftkanonensysteme wird von Martin Engineering angeboten. Technische Zeichnungen der Luftkanonen sind über die technische Abteilung von Martin Engineering erhältlich.

Martin Engineering empfiehlt die Wände der Silos oder ähnlicher Lagerbehälter vor der Installation jeglicher BIG BLASTER® Luftkanonensysteme zu reinigen.

Für weitere Informationen lassen Sie sich von einem Vertreter von Martin Engineering oder ihrem lokalen Vertreter beraten.

Dimensionen in mm

Modell	Teilennr.	ØA	B	C	D	E	F	G
BB4-50	35132-050S10-DCP+E	Ø400	925	G4"	478	422	480	G1"
BB4-100	35132-100S10-DCP+E	Ø500	1088			522	580	
BB4-150	35132-150S10-DCP+E	Ø500	1348			522	580	
BB4-200	35132-200S10-DCP+E	Ø600	1288			622	680	
BB4-300	35132-300S10-DCP+E	Ø600	1648			622	680	

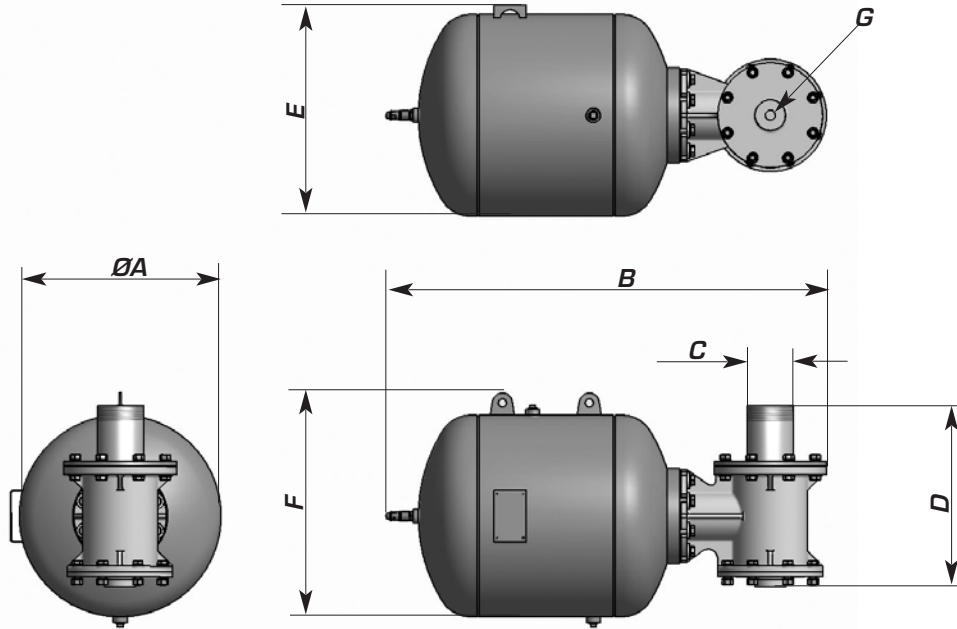

Teilenummer Erklärung - 35132 - AAABCC - DEF+E

AAA	B	CC	D	E	F
Behältergröße	Ausführungsoption	Druckbereich	Temperaturbereich	Zulassungsart	Ausführung
050 = 50 Liter 100 = 100 Liter 150 = 150 Liter 200 = 200 Liter 300 = 300 Liter	S = Schweißflansch F = Schraubflansch	10 = 10 bar	D = -30/+150°C	C = CE G = GOST-R	P = lackiert Z = verzinkt S = V2A

Luftvolumen unkomprimierter Luft* in Liter

Luftdruck bar	BB4-50	BB4-100	BB4-150	BB4-200	BB4-300
1	50	100	150	200	300
4	200	400	500	800	1.200
6	300	600	700	1.200	1.800
8	400	800	1.000	1.600	2.400
10	500	1.000	1.500	2.000	3.000

* Normluft bei einer Temperatur von 15°C und einem Luftdruck von 1013 hPA.



MARTIN ENGINEERING GMBH
 Hauptquartier Europa
 In der Rehbach 14
 D-65396 Walluf, Deutschland
 Tel.: 0049 (0)6123 97820
 Fax: 0049 (0)6123 75533
 E-Mail: info@martin-eng.de
www.martin-eng.de



Das XHV Aerator Ventil ist
 geschützt durch U.S. Patent Nr. 5,853,160.