

# BIG BLASTER® XHV-H

## Luftkanone für Hochtemperatur

2 Zoll Ventil



### Vorteile

- Effektive Verbesserung des Materialflusses**  
 Durch die Hochgeschwindigkeits-Entladung der gespeicherten Luft wird der Materialfluss wirksam verbessert.
- Widersteht hohen Temperaturen**  
 Die elastomerfreie Konstruktion erhöht die Standzeiten an Vorwärmern für Zementöfen und anderen Hoch-Temperaturanwendungen.
- Minimale Wartung**  
 Ein kurzer Kolbenhub und der innovative Metallkolbensitz erhöhen die Standzeiten und halten die Wartungskosten niedrig.
- 200,000 Abschüsse garantiert**  
 Lebenslanger kostenloser Austausch aller beweglichen Teile.

### Leistungsdaten

Modell	Füllzeit* in Sekunden	Entladezeit** in Sekunden	Lautstärkepegel *** in dBA		
			bei 5.5 bar	bei 6 bar	bei 7 bar
BB2-25 XHV-H	12.73	0.18	70	71	71

\* Standardfüllzeit, um bei einem Druck von 6 bar und einem minimalen Luftzufluss von 1416 l/min den Behälter vollständig zu befüllen.

\*\* Standardentladezeit, um bei einem Druck von 6 bar den Behälter vollständig zu entladen.

\*\*\* Lautstärkepegel bei einer Distanz von ca. 1,2 Metern bei einer Entladung in ca. 6 Tonnen Material mit einer Schüttdichte von ca. 1,6 kg / dm<sup>3</sup>.

BIG BLASTER® XHV-H Luftkanonen erzeugen eine gleichmäßige aber leistungsfähige Entladung komprimierter Luft um Materialansammlungen zu vermeiden und dadurch den Materialfluss wirksam zu verbessern.

Mit der elastomerfreien Konstruktion und dem innovativen Metallkolbensitz, wobei Kolben und Kolbensitz aus Metall bestehen, bieten BIG BLASTER® XHV-H Luftkanonen eine optimale Performance. Durch den niedrigen Wartungsbedarf und die Hochgeschwindigkeits-Entladung sind BIG BLASTER® XHV-H Luftkanonen in Hochtemperaturanlagen und bei den meisten schwierigen Materialien einsetzbar.

BIG BLASTER® XHV-H Luftkanonen sind für schwierigste Anwendungen bestimmt, in denen die Belastungen durch hohe Betriebstemperaturen und heiße Gase die Leistung beeinflussen können. Sie wurden erfolgreich eingesetzt an Vorwärmern für Zementöfen in denen Temperaturen von bis zu 1370 °C erreicht werden.

### Nomenklatur

Die Modellbezeichnung besteht aus dem Kürzel BB, gefolgt von einer Nummer, die den Durchmesser der Auslassöffnung (in Zoll) darstellt, die folgende zweistellige Nummer stellt die Behältergröße in Litern dar.

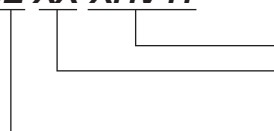
**BB2-XX XHV-H**

 Hochtemperatur  
 Tankvolumen in Litern

Auslassöffnung in Zoll

**Dimensionen – mm**

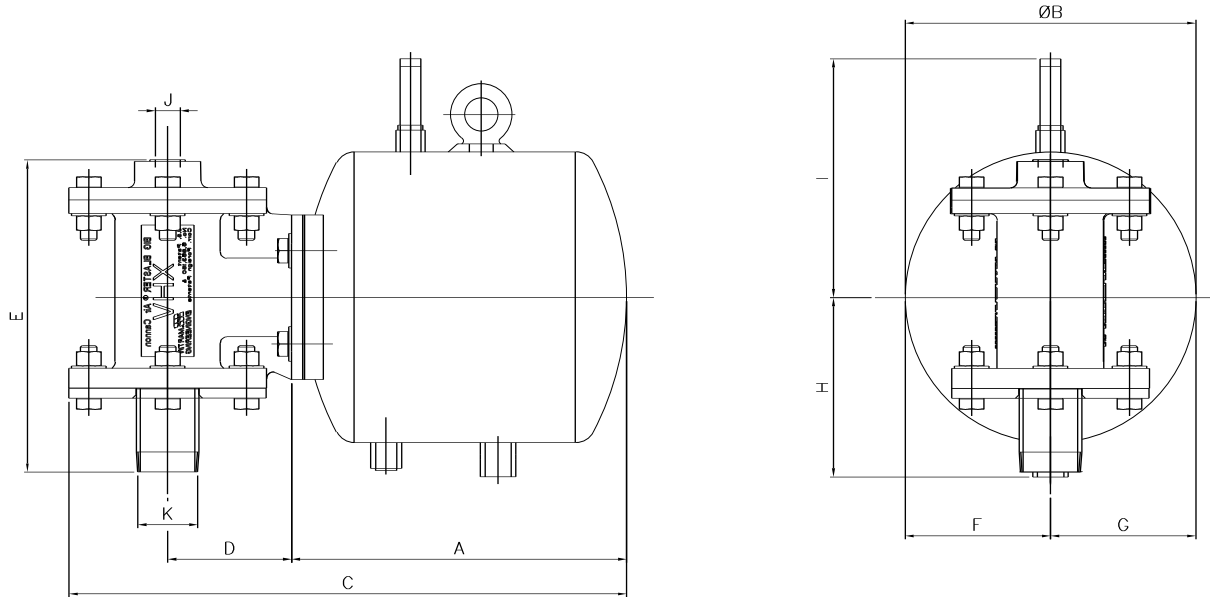
Modell	Teilnr.	A	B	C	D	E	F	G	H	I	J	K
BB2-25-XHV-H	35859-25+E	465	Ø279	693	179	295	140	140	259	345	G1"	G2"



**Luftvolumen unkomprimierter Luft\* in Litern**

Luftdruck bar	BB2-25 XHV-H
0	25
4	100
6	150
8	200

\* Normluft bei einer Temperatur von 15°C und einem Luftdruck von 1013 hPA.

**Anmerkungen:**

Technische Unterstützung, die Installation (mit Garantie) und Wartung der BIG BLASTER® XHV – H Luftkanonensysteme wird von Martin Engineering angeboten. Technische Zeichnungen der Luftkanonen sind über die technische Abteilung von Martin Engineering erhältlich.

Martin Engineering empfiehlt die Wände der Silos oder ähnlicher Lagerbehälter vor der Installation jeglicher BIG BLASTER® Luft – Kanonensysteme zu reinigen.

Für weitere Informationen lassen Sie sich von einem Vertreter von Martin Engineering oder ihrem lokalen Vertreter beraten.

